

# 【復興支援道路】 一般国道107号梁川～口内工区 の事業計画について

平成29年3月27日  
岩手県県南広域振興局土木部



# 一般国道107号の路線概要

- 一般国道107号は、大船渡市を起点とし奥州市、北上市等を経由して秋田県に至る幹線道路
- 東日本大震災津波では、「くしの歯」作戦※の1ルートを担当し、被災地への緊急輸送道路として大きな役割を發揮
- 「岩手県東日本大震災津波復興計画」において、東北横断自動車道釜石秋田線等の「復興道路」を補完する「復興支援道路」に位置付け

## 位置図



## 東日本大震災津波で果たした役割

### 「くしの歯」作戦 ～三陸沿岸地区の道路啓開・復旧～

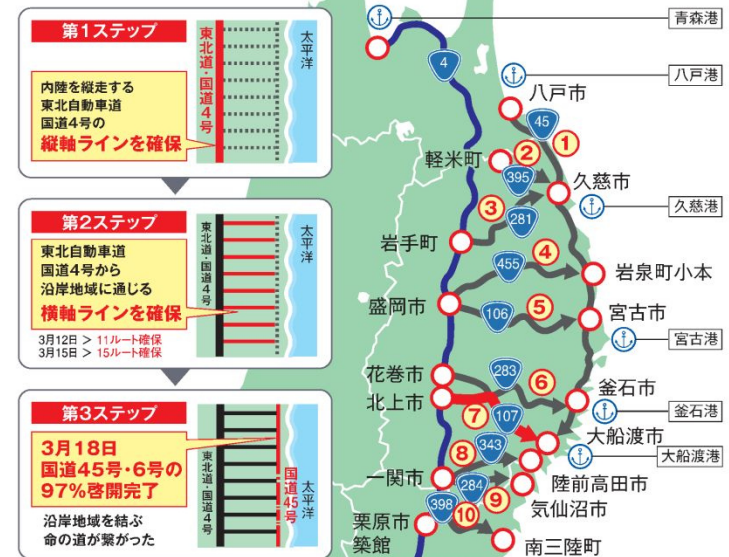

### ※「くしの歯」作戦

平成23年3月11日に発生した東日本大震災津波では、大きな被害が想定された沿岸部への緊急輸送道路を確保するため、内陸部から沿岸部にアクセスする国道の道路啓開を優先的に行い「くしの歯型」に横軸ラインを確保した。

出展：国土交通省HP

- 一般国道107号の奥州市江刺区梁川から北上市口内町の区間は、**急カーブ箇所や急勾配区間が連続する隘路**となっており、交通事故が多発するなど、**安全で円滑な通行の支障**

## 現道の急勾配区間

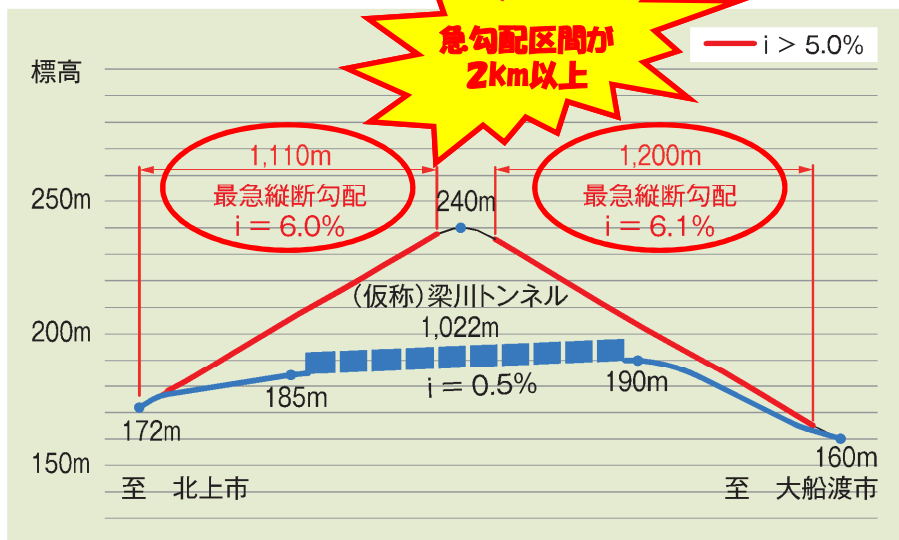

## 現道の状況写真



## 現道の交通事故発生状況

年	交通事故発生件数 (件)
平成16年	1
平成18年	1
平成19年	2
平成21年	2
平成22年	1
平成24年	1
平成25年	1
合計	9





# 一般国道107号梁川～口内工区の事業概要



## 計画概要

計画延長	2,690m	
計画幅員	一般部	6.5(9.5)m
	トンネル部	6.5(8.0)m
道路の区分	第3種第2級	
設計速度	60km/h	
全体事業費	約46億円	

## 標準断面図

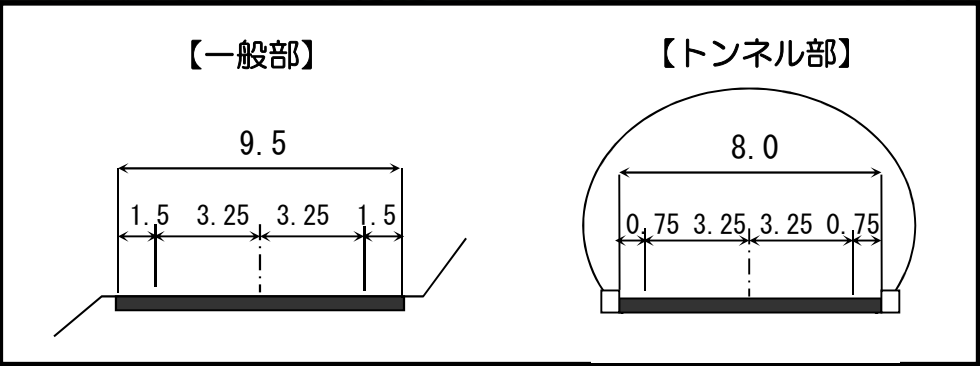



## 【物流・産業振興を支援する道路ネットワークの強化】

- 東北横断自動車道釜石秋田線江刺田瀬ICへのアクセス性が向上し、内陸部の工業集積地と沿岸部の重要港湾等を結ぶ道路ネットワークが強化され、物流の効率化等を促進
- 内陸部と沿岸部を結ぶ観光周遊ルートの強化等により、地域の活性化等を促進

## 【災害に強く信頼性の高い道路ネットワークの構築】

- 東北横断自動車道釜石秋田線の代替路の整備により、災害時等の広域的な道路ネットワークの多重性が強化
- 峠部へのトンネル整備により、冬期間の交通環境が大きく改善

